

S-01 1:25
S-02 1:25
S-03 1:25
S-04 1:25
S-05 1:25
S-06 1:25
S-07 1:25
S-08 1:25
S-09 1:25
S-10 1:25

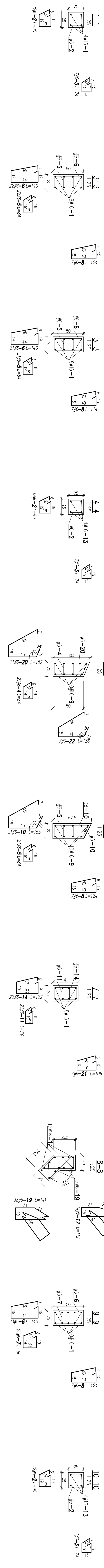
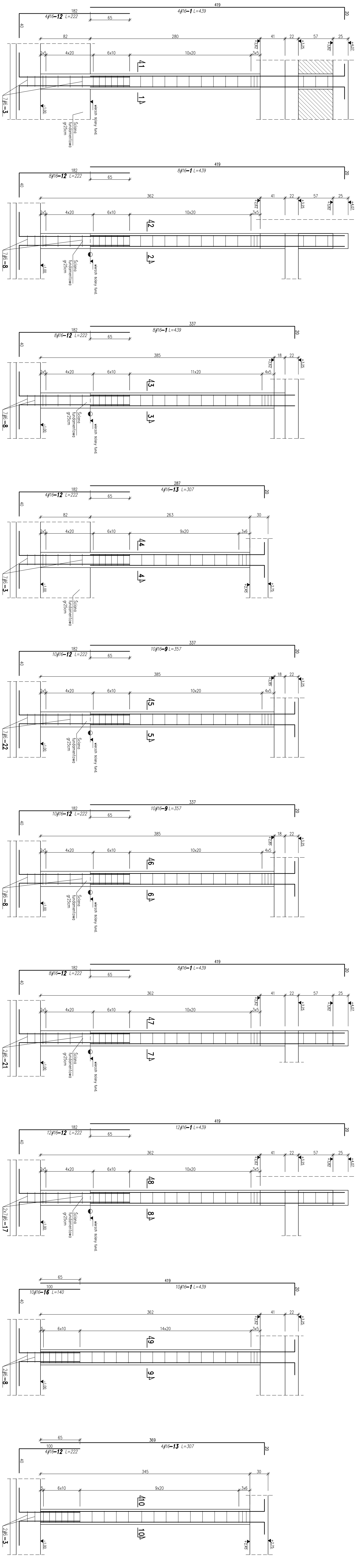

WYKAZ STALI ZBROJENIOWEJ

nr pos. -	rodzaj -	rodzaj -	rodzaj -	rodzaj -	rodzaj -	rodzaj -	rodzaj -	rodzaj -	rodzaj -	rodzaj -
1	2	3	4	5	6	7	8	9	10	11
1	szkic	439	B500SP	154	16	439	1.978	1.987		
2	szkic	332	B500SP	90	0.222	66.3				
3	szkic	107	B500SP	74	0.222	17.8				
4	szkic	42	B500SP	84	0.222	7.8				
5	szkic	196	B500SP	84	0.222	36.6				
6	szkic	244	B500SP	140	0.222	76.8				
7	szkic	69	B500SP	96	0.222	14.7				
8	szkic	84	B500SP	124	0.222	23.1				
9	szkic	30	B500SP	357	1.978	169				
10	szkic	21	B500SP	155	0.222	7.2				
11	szkic	22	B500SP	74	0.222	3.6				
12	szkic	178	B500SP	222	1.978	423.7				
13	szkic	24	B500SP	307	1.978	116.3				
14	szkic	22	B500SP	122	0.222	6				
16	szkic	30	B500SP	140	1.978	66.3				
17	szkic	14	B500SP	112	0.222	3.5				
18	szkic	1	B500SP	2800	0.888	248.6				
19	szkic	38	B500SP	14	0.222	11.9				
20	szkic	42	B500SP	152	0.222	14.2				
21	szkic	7	B500SP	108	0.222	1.6				
22	szkic	14	B500SP	136	0.222	4.2				

PODSUMOWANIE

STAL/RODZAJ	ilość [szt]	długość [m]
46	234.1	1325.1
416	2042.4	1794
412	248.6	230
zrzętem	2585.1	2893.1

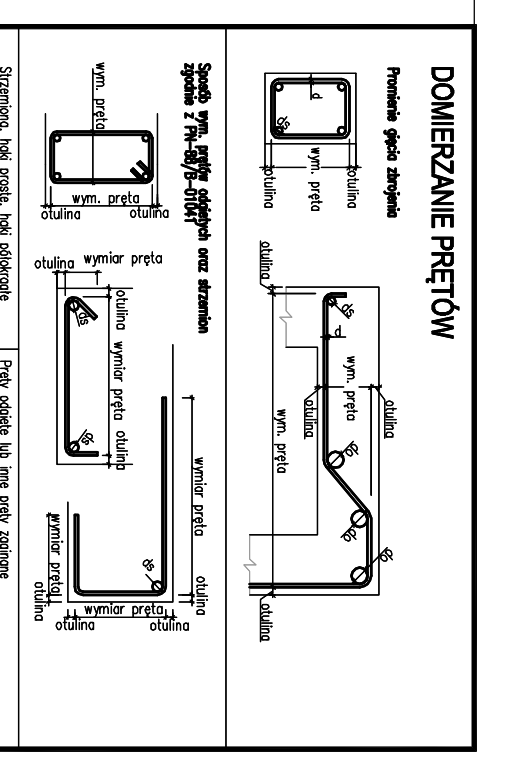

WYKAZ STALI ZBROJENIOWEJ

1. WYKAZ STALI ZBROJENIOWEJ

2. WYKAZ STALI ZBROJENIOWEJ

3. WYKAZ STALI ZBROJENIOWEJ

4. WYKAZ STALI ZBROJENIOWEJ

5. WYKAZ STALI ZBROJENIOWEJ

6. WYKAZ STALI ZBROJENIOWEJ

7. WYKAZ STALI ZBROJENIOWEJ

8. WYKAZ STALI ZBROJENIOWEJ

9. WYKAZ STALI ZBROJENIOWEJ

10. WYKAZ STALI ZBROJENIOWEJ

11. WYKAZ STALI ZBROJENIOWEJ

12. WYKAZ STALI ZBROJENIOWEJ

13. WYKAZ STALI ZBROJENIOWEJ

14. WYKAZ STALI ZBROJENIOWEJ

15. WYKAZ STALI ZBROJENIOWEJ

BETON C40
STAL A III (B500SP)
długość 3 m

PROJEKT WYKONAWCZY

OPRACOWANIE

INŻYNIER

PRACOWNIK

DATA

SKALA

